

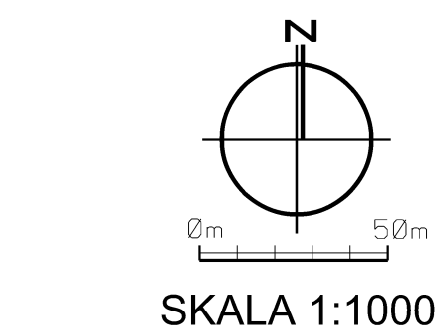

Rysunek planu

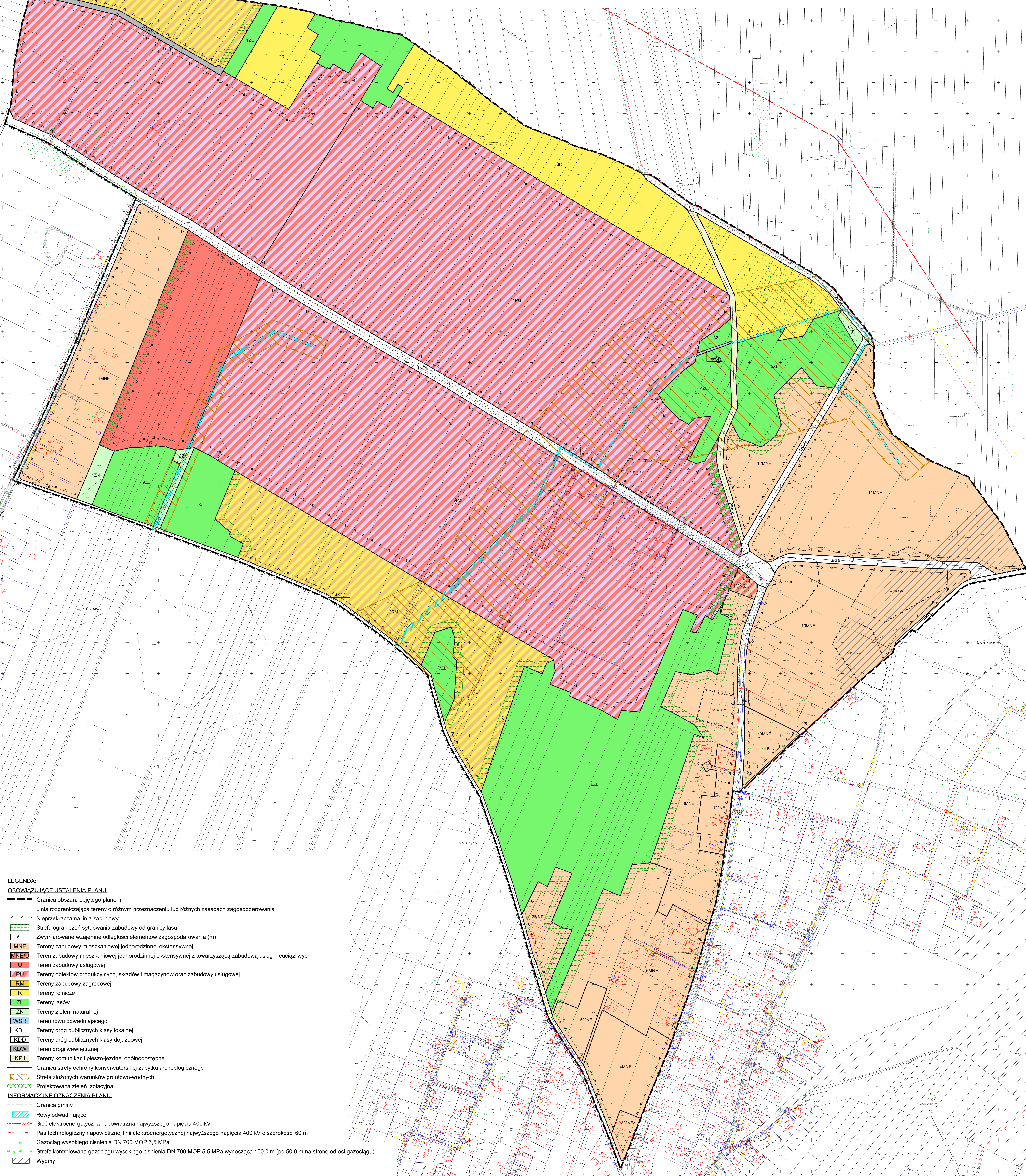

ZALĄCZNIK NR 1 do uchwały Nr Rady Miejskiej w Wołominie z dnia

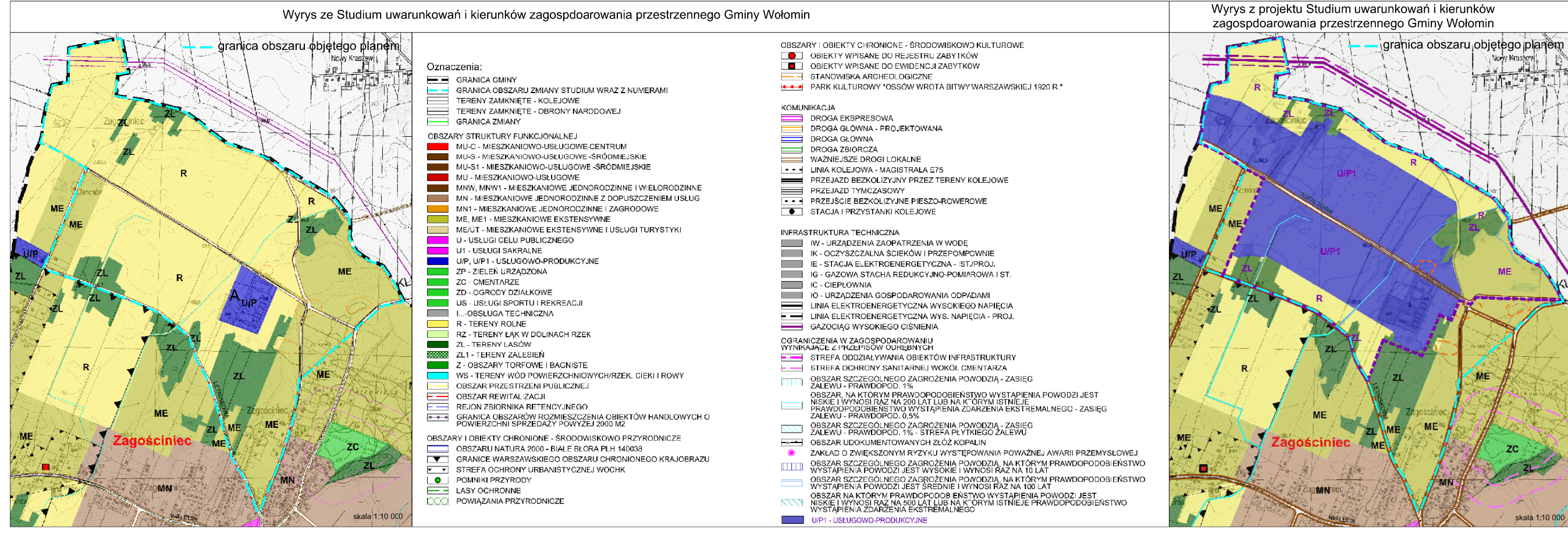

- LEGENDA:**
- OBOWIĄZUJĄCE USTALENIA PLANU:**
- Graniczna obszar objętego planem
 - Linia rozgraniczająca tereny o różnym przeznaczeniu lub różnych zasadach zagospodarowania
 - Nieprzekraczalna linia zabudowy
 - Strefa ograniczeń sytuacji zabudowy od granicy lasu
 - Zwymiarowane wzajemne odległości elementów zagospodarowania (m)
 - Tereny zabudowy mieszkaniowej jednorodzinnej ekstensywnej
 - MNEU Teren zabudowy mieszkaniowej jednorodzinnej ekstensywnej z towarzyszącą zabudową usług nieuczciwych
 - U Teren zabudowy usługowej
 - PU Teren obiektów produkcyjnych, składów i magazynów oraz zabudowy usługowej
 - RM Teren zabudowy zagrodowej
 - R Teren rolniczy
 - ZL Teren lasów
 - ZN Teren zieleni naturalnej
 - WSR Teren rowu odwadniającego
 - KDL Teren dróg publicznych klasy lokalnej
 - KDD Teren dróg publicznych klasy dojazdowej
 - KDW Teren drogi wewnętrznej
 - KPJ Teren komunikacji pieszo-jezdnej ogólnodostępnej
 - Graniczna strefy ochrony konserwatorskiej zabytku archeologicznego
 - Strefa złożonych warunków gruntowo-wodnych
 - Projektowana zieleni izolacyjna
- INFORMACYJNE OZNACZENIA PLANU:**
- Graniczna gminy
 - Rowy odwadniające
 - Sieć elektroenergetyczna napowietrzna najwyższego napięcia 400 kV
 - Pas technologiczny napowietrznej linii elektroenergetycznej najwyższego napięcia 400 kV o szerokości 60 m
 - Gazociąg wysokiego ciśnienia DN 700 MOP 5,5 MPa
 - Strefa kontrolowana gazociągu wysokiego ciśnienia DN 700 MOP 5,5 MPa wynosząca 100,0 m (po 50,0 m na stronę od osi gazociągu)
 - Wydmy

Teren w całości położony jest w granicach Głównego Zbiornika Wód Podziemnych nr 222 Dolina Śródkowej Wiśły, Głównego Zbiornika Wód Podziemnych nr 215 Subniecka Warszawska oraz Głównego Zbiornika Wód Podziemnych nr 2151 Subniecka Warszawska (część centralna)